

变压器编码: 22030167

1、安装尺寸及外形图 (单位 mm)

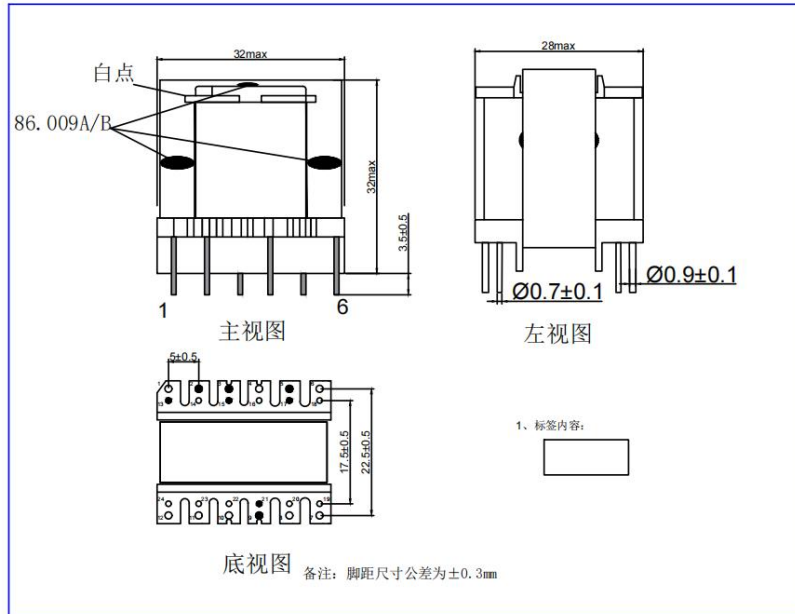

2、推荐焊盘 (单位 mm)

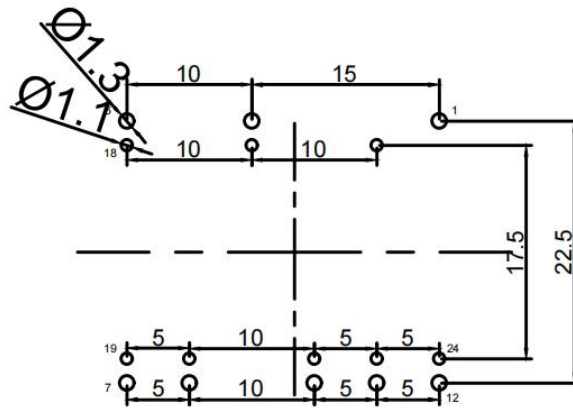

顶视图

3、内部结构图

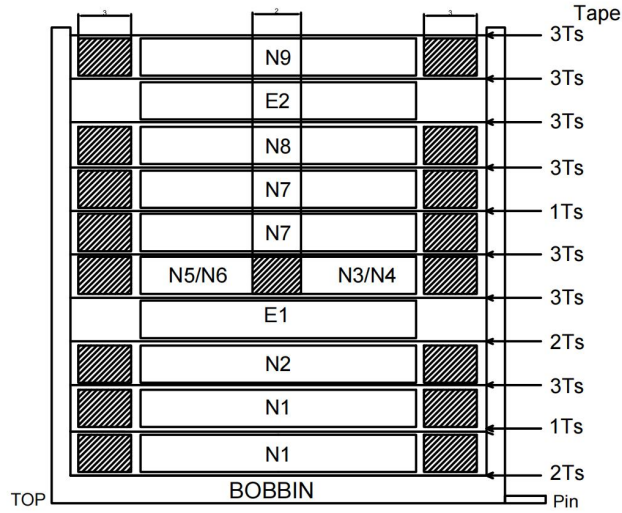

4、线圈电气连接图

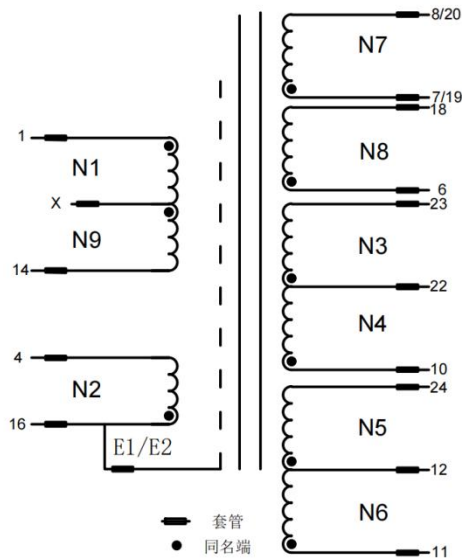

NO.	S-F	WIRE	TURNS	WINDS	INSULATION TAPE
					0.025/16.5mm 2TS
N1	1-X	Ø0.30*1P 2UEW	50	排绕	0.025/16.5mm 3TS
N2	16-4	Ø0.20*1P 2UEW	6	间绕	0.025/16.5mm 2TS
E1	16--	T0.05*10mm	0.9	居中	0.025/16.5mm 3TS
N3	22-23	Ø0.20*1P 2UEW	6	并绕	0.025/16.5mm 3TS
N4	10-22	Ø0.20*1P 2UEW	6		
N5	12-24	Ø0.20*1P 2UEW	6		
N6	11-12	Ø0.20*1P	6		

		2UEW			
N7	7 19-8 20	Ø0.30*6P 2UEW	10	排绕	0.025/16.5mm 3TS
N8	6-18	Ø0.3*1P 2UEW	10	间绕	0.025/16.5mm 3TS
E2	16-	T0.05*10m m	0.9	居中	0.025/16.5mm 3TS
N9	X-14	Ø0.3*1P 2UEW	25	排绕	0.025/16.5mm 3TS

5、制作工艺

- 1) 产品空 2、3、5、9、13、15、17、21 脚。
- 2) 绕组引出线加铁氟龙套管，且伸入线包端空内侧。
- 3) 产品内部绕线之间，绕线和磁芯之间的电气间隙和爬电距离满足以下要求：
 - 原边-副边：Min 6.0mm
 - 原边-磁芯：Min 3.0mm
 - 副边-磁芯：Min 3.0mm
- 4) 绕 N1 前先在骨架上包两层绝缘胶带。
- 5) N1、N7 绕组绕制 2 层，层与层之间加一层 16.5mm 宽的绝缘胶带（如结构图所示）。
- 6) “X”为抽头，绕完 N1 后不剪断，预留出足够长度以绕制 N9 绕组，
- 7) N3/N4，N5/N6 同层绕制，4 个绕组绕在同层，中间加 2mm 档墙隔离。
- 8) E1、E2 为内屏蔽，用胶带背胶一层，焊接Ø0.3mm 铜线穿套管接于 PIN16 脚。
- 9) 磁芯中柱开气隙，组装磁芯后外包 3 层胶带固定。
- 10) 磁芯与磁芯结合处点 4 点，顶部磁芯与 PIN-6 侧骨架间点 1 点胶固定。
- 11) 变压器浸漆，烘干。
- 12) PIN1 脚打白点标识，标签贴或喷印于产品顶部，字脚朝 PIN1-6 脚。
- 13) 满足 ROHS 要求。

6、电气参数

NO.		PIN	Value	Measuring standard	equipment
1	电感量	1-14	1.56mH±5%	1kHz/0.25V 25℃	TH2816
2	漏感	1-14	40uH Max (短路其它 PIN)	100kHz/0.25V 25℃	
3	直流电阻	1-14	1.3Ω max	25℃	CH502AC
4	抗电强度	N1/N9-其它绕组	AC 3.0kV	50Hz 2mA1min	CJ2671
		COIL-CORE	AC 2.5kV	50Hz 2mA1min	
5	绝缘电阻	COIL-COIL	100MΩ min	DC500V	CS2675F
		COIL-CORE	100MΩ min		
6	线材等级	CLASS B			
7	重量	40.0g			
8	工作环境 温度	-40~55℃			
9	存储环境 温度	-40~55℃			

7、材料清单

ITEM	TYPE	MATERIAL	SPEC	MANUFACTURE	UL NO .
WIRE	0.20mm 0.3mm	2UEW	130 °C	TAI-I ELECTRIC WIRE&CABLE CO.,LTD	E85640
TAPE	16.5mm 11mm	CT	130 °C	JINGJIANG YAHUA STICKING TAPE CO,LTD	E165111
MARGIN TAPE	3mm	WF	130 °C	JINGJIANG YAHUA PRESSURE SENSITIVE GLUE CO,LTD	E165111
VARNISH	/	T4260	130 °C	SUZHOU TAIHU ELECTRIC ADVANCED MATERIAL CO. LTD	E22834 9
TUBE	Teflon	CB-TT	200 °C	SHENZHEN CHANGYUAN	E18090 8
BOBBIN	ER28		150 °C	SUMITOMO BAKELITE CO.LTD	E41429
CORE	ER2828	TD4/HE4 B		RUYUAN DONGYAGGUAN G MAGNETICS MATERIALS CO.LTD	
SOLDER		Sn Cu		YUNAN TIU CO.LTD	
COPPER	T0.05*10m m			KAIQI	
ADHESIVE	E-500	/		/	
	H907-HF-Z			/	