

规格承认书

SPECIFICATION FOR APPROVAL

XD-JC-1906-001

客户(CUSTOMER):

品名(ITEM): 固体继电器

型号(MODEL): NNG1D-1/032F-38 4A

客户料号(CUSTOMER'S P/N): 样品

发行部门(ISSUER): 技术部

发行日期(DATE OF ISSUED): 2019-06-09

客户承认栏 (APPROVED BY)				欣大电气有限公司 CLION ELECTRIC CO., LTD.			
核准 APPROVE R		承办 CHECKED		核准 APPROVE R		编制 CHECKED	
承认章 (APPROVED)				协力厂商印章 (PRODUCTION APPROVERBY)			

NNC

欣大电气有限公司

CLION ELECTRIC CO., LTD.

地址: 浙江省乐清市经济开发区纬十八路 319 号

邮编(P. C): 325604

电话(TEL): +86-577-57578999

传真(FAX): +86-577-57576718

Http://www.clion.cn.

SPECIFICATION FOR APPROVAL

1 输入参数 (INPUT PARAMETER)

产品类型	032F
控制电压(VDC)	3-32
控制电流(mA)	6-35
启动电压(VDC)	3
启动电流(mA)	≤8
关断电压(VDC)	1

2 输出参数(OUTPUT PARAMETER)

- 2.1 负载电流范围(LOAD CURRENT)
0.1-4A
- 2.2 浪涌电流(FLONS OUT CURRENT)
28A (10mSec)
- 2.3 负载电压范围(LOAD VOLTAGE)
24-440VAC
- 2.4 阻断电压(BREAK VOLTAGE)
≥440 VAC
- 2.5 频率范围(FREQUENCY RANGE)
48-62HZ
- 2.6 断态漏电流(OFF LEAKAGE CURRENT)
≤ 10 mA
- 2.7 通态压降(ON VOLTAGE DROP)
≤ 1.6VAC
- 2.8 通断时间 TURN OFF TIME
≤1/2 周期+1mS

3 特性参数 (IDENTITY PARAMETER)

- 3.1 环境温度(AMBIENT TEMP ERATURE)
-25℃~+70℃
- 3.2 振动(VIBRATION TEST)
10~55Hz (DoubleAmplitude)
- 3.3 冲击(SHOCK TEST):
980m/s² (100G)
- 3.4 相对湿度(R.H)
45%~85%
- 3.5 绝缘电阻(INSUL ATION RESISTANCE)
100 MΩ (500VDC) 环境温度℃
- 3.6 介质耐压(DIELECTRIC STRENGTH)
 - 3.6.1 输入输出(INPUT& OUTPUT)
2000VAC 50/60Hz
- 3.7 重量(WEIGHT)
21g

SPECIFICATION FOR APPROVAL

4 寿命 (SERVICE LIFE)

4.1 ELECTRICAL LIFE

电气寿命: 6×10^7 OPS

5 抽样标准 (SAMPLING TEST METHOD): MIL-STD-105E

5.1 INSPECTION LEVEL

检查水平: 正常检查 II 级

5.2 AQL: CR MA MI

允许水平: 致命: 0.1, 重要: 0.4, 次要: 1.0

附: 外形尺寸安装;

(Overall dimensions、mounting dimensions and the circuit diagram)

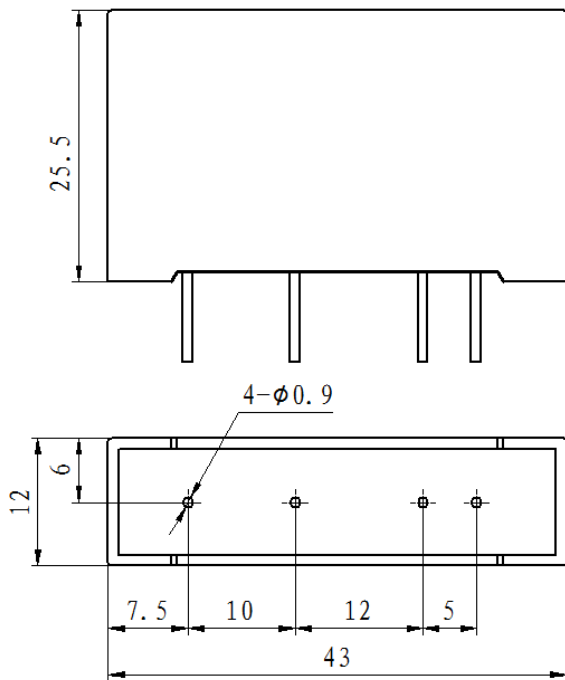

接线图及内部电路图

