

样品承认书

客户名称: _____

产品型号: SMD-3528 蓝翠绿双色

产品描述: JH-3528BVGC-ZF6478

发行日期: 2024-08-29

胶体颜色 代码	C	无色透明
	T	有色透明
	D	无色非透明
	E	有色非透明

客户确认	确认	制作
	黄发庭	钟鹏

传真: +86 755 33580782

电话: +133 8037 7501 周小姐

地址: 中国广东省深圳市宝安区沙井镇和二二路中盛科技园4栋3楼



特点

- 使用寿命长
- 亮度高
- 颜色种类丰富
- 朗伯辐射模式
- 节能环保
- 低直流电压工作
- 冷光束，以触摸安全
- 反应快
- 光度可调
- 不含紫外线
- 抗静电能力强
- 共晶制程
- 符合 RoHS 要求

角度图：

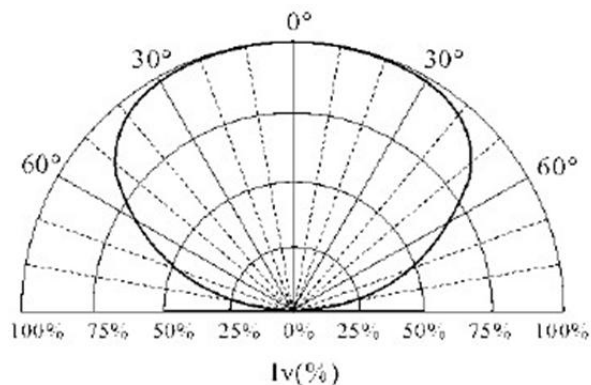

应用范围

- 不同场合的阅读灯（汽车、巴士、飞机）
- LCD 背光灯、指引灯
- 娱乐、装饰、LED 光导纤维
- 补强照明、方向照明
- 室内室外、商业居民、建筑照明
- 凹槽、架子底、桌面照明
- 系船柱、安全、园林照明
- 便携式灯（手电筒，自行车灯）
- 出口标志，销售点标志
- 汽车灯（停止尾转，高位刹车灯，镜边重复）
- 交通信号灯、路灯，铁路指示和路口指示

传真：+86 755 33580782

电话：+133 8037 7501 周小姐

地址：中国广东省深圳市宝安区沙井镇和二二路中盛科技园4栋3楼

光、电特性表@T_J=25℃

项目	符号	翠绿光 (VG)			蓝光 (B)			单位
		最小值	平均值	最大值	最小值	平均值	最大值	
顺向电压	VF	3.0	--	3.4	3.0	--	3.4	V
反向电流	IR	--	--	10	--	--	10	μA
角度	2θ _{1/2}	--	120	--	--	120	--	deg
亮度	φV	1500	--	2500	400	--	600	Mcd
工作电流	IF	--	20	--	--	20	--	mA
主波长	λ _d	515	--	525	465	--	470	nm
结点温度	T _J	--	125	--	--	125	--	℃
热阻	R _{JP}	--	8	--	--	8	--	℃/W

备注:

正向电压的测量公差为±0.1V、波长的测量公差为±2nm、发光亮度的测量公差为±5%、发光角度的测量公差±15%。

最大绝对额定值

项目	符号	额定值 (R)	额定值 (B)	单位
脉冲电流	IFP	100	100	mA
反向电压	VR	5	5	V
功率	PD	40	60	mW
工作温度	TOPR	-40~+80	-40~+80	℃
储存温度	TSTG	-40~+100	-40~+100	℃
无铅焊接温度	TSOL			

*最大正向电流条件：脉冲宽度≤10msec 占空比≤1 / 10。

传真: +86 755 33580782

电话: +133 8037 7501 周小姐

地址: 中国广东省深圳市宝安区沙井镇和二二路中盛科技园4栋3楼

波长特征:

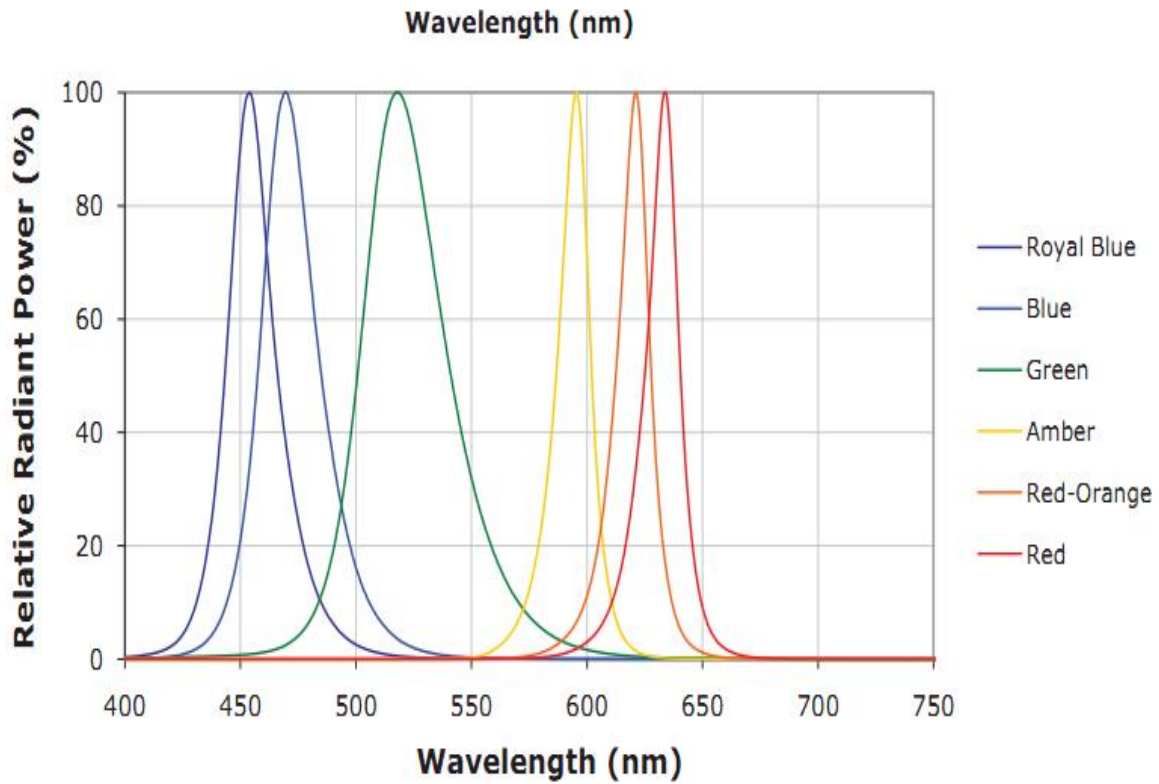

相对发光强度与正向电流关系图:

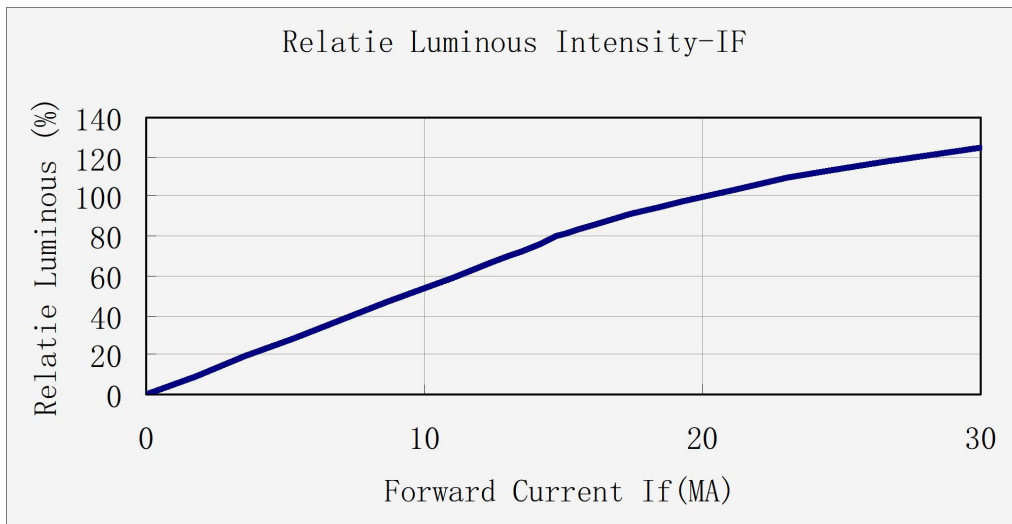

传真: +86 755 33580782

电话: +133 8037 7501 周小姐

地址: 中国广东省深圳市宝安区沙井镇和二二路中盛科技园4栋3楼

允许正向电流与温度关系图:

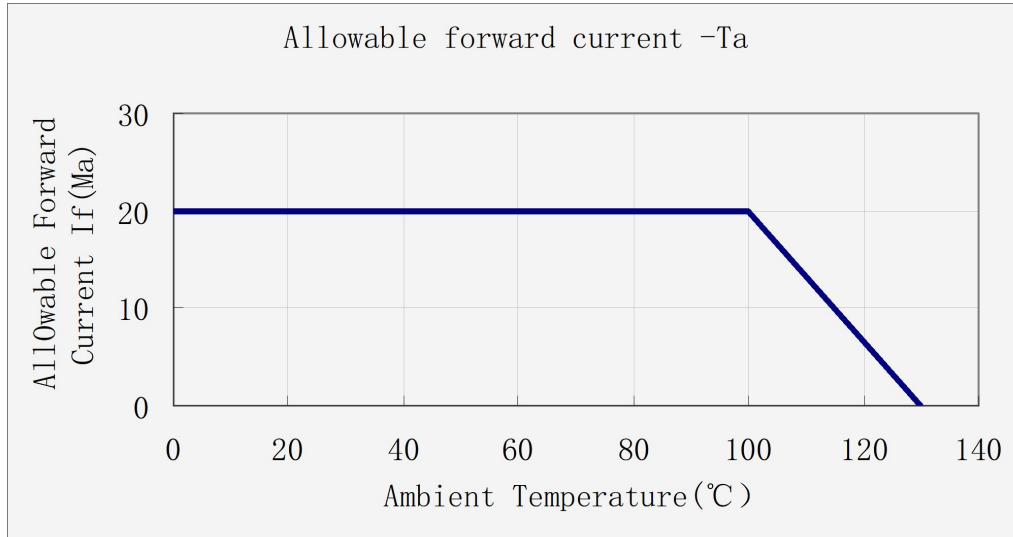

电流与电压关系图:

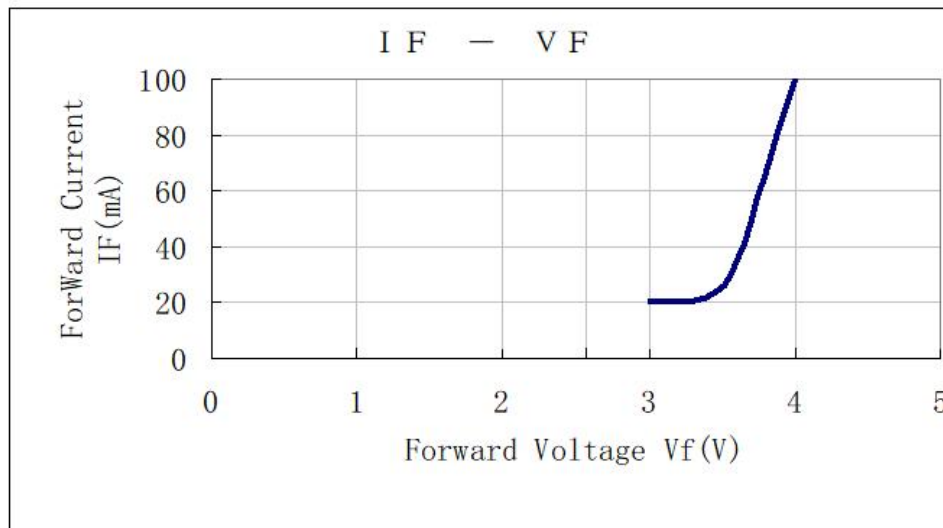

传真: +86 755 33580782

电话: +133 8037 7501 周小姐

地址: 中国广东省深圳市宝安区沙井镇和二二路中盛科技园4栋3楼

相对发光强度与温度关系图:

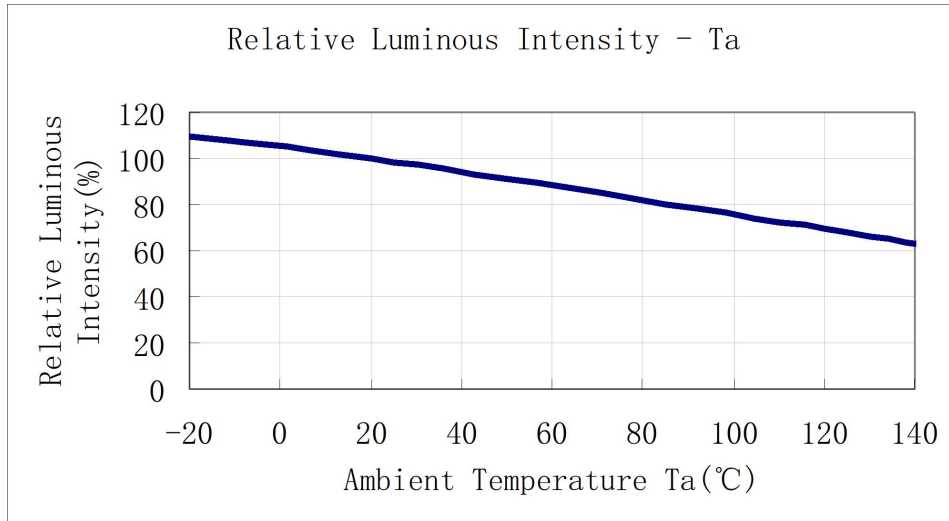

晶片连接方式:

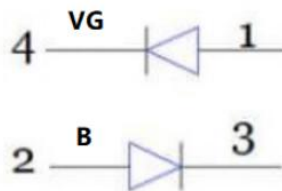

传真: +86 755 33580782

电话: +133 8037 7501 周小姐

地址: 中国广东省深圳市宝安区沙井镇和二二路中盛科技园4栋3楼

成品尺寸图 (MM):

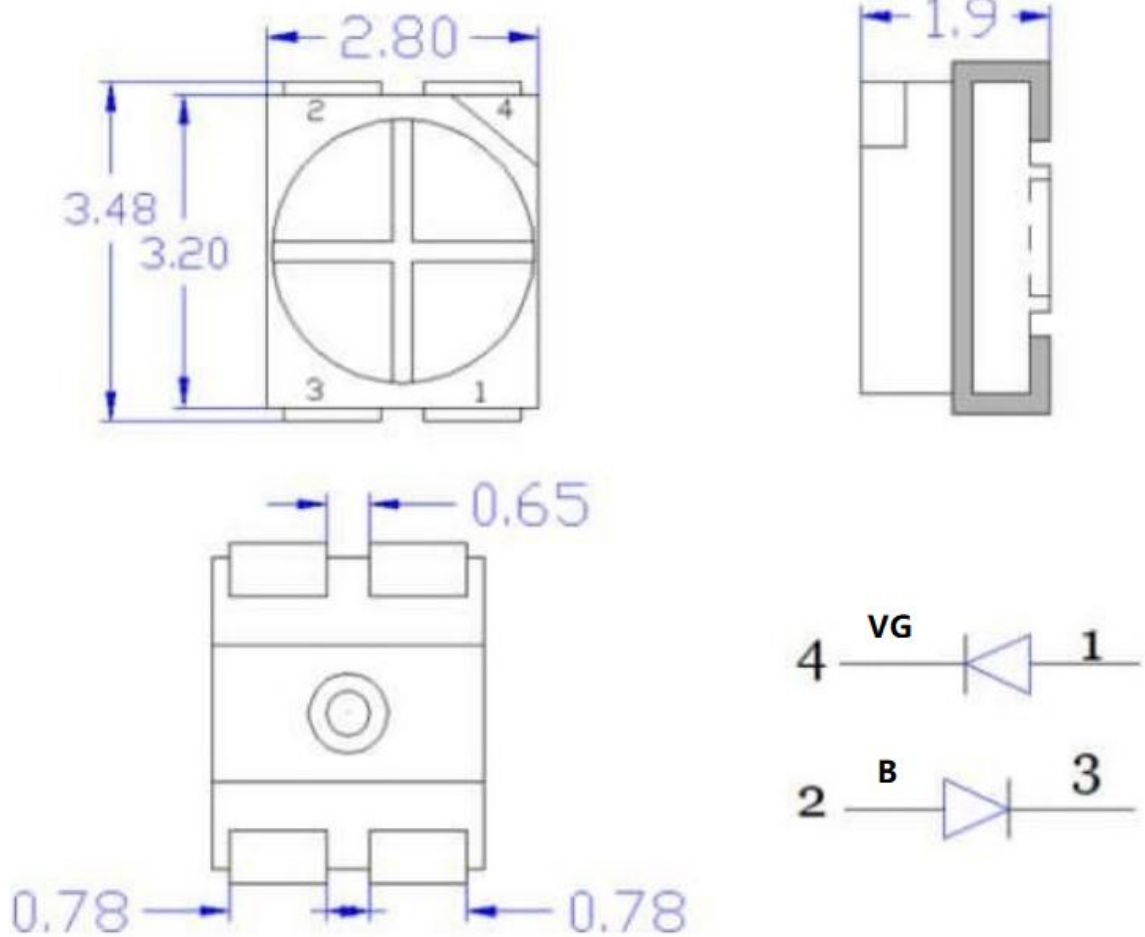

(注:)

- 1、所有尺寸单位为毫米
- 2、所有的尺寸公差为 $\pm 0.2\text{mm}$ ，除非另有说明。

传真: +86 755 33580782

电话: +133 8037 7501 周小姐

地址: 中国广东省深圳市宝安区沙井镇和二二路中盛科技园4栋3楼

注意事项:

- 1、SMD LED 材质结构在空气中极易吸潮，产品吸潮容易造成产品品质变坏，产品通电不亮、或通电部分亮或通电亮但长时间老化衰减厉害直至不亮，而且如吸潮不均匀在过高温回流焊会造成极大的应力破坏。
- 2、产品在防静电铝箔袋密封后储存条件为5-30℃，湿度<60%RH，保存期为3个月，当超过3个月需要重新烘烤后再开封使用，烘烤条件为70±5℃，6H。已经拆开散品（不在载带或圆盘上），烘烤条件是150℃±5℃，3H。
- 3、产品拆开密封包装袋后必须在24小时内使用完，没使用完的产品放入干燥箱内或70℃烤箱内保存。
- 4、产品为静电敏感器件，静电和电涌容易损坏SMD LED器件，在使用过程中应该注意防静电保护。
- 5、高亮度会伤害人的眼睛，注意避免发光器件直射人的眼睛。
- 6、焊接条件

项目	焊接温度	焊接时间	焊接功率
回流焊	≤250℃	≤10sec	
烙铁焊接	≤310℃	≤2sec	≤25W

- 7、通过使用适当的工具从材料侧面夹取，不可直接用手或尖锐金属压胶体表面，它可能会损坏内部电路。

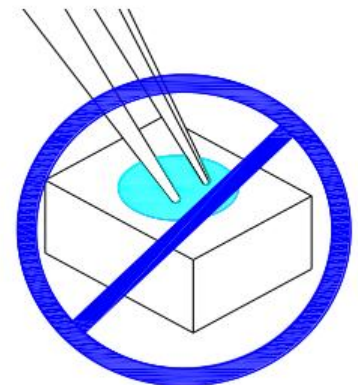
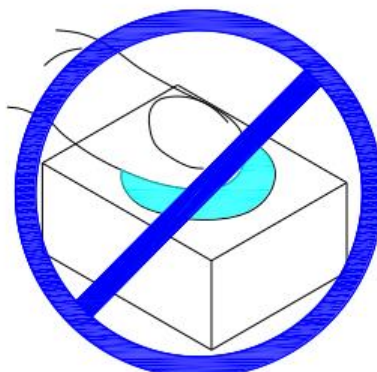
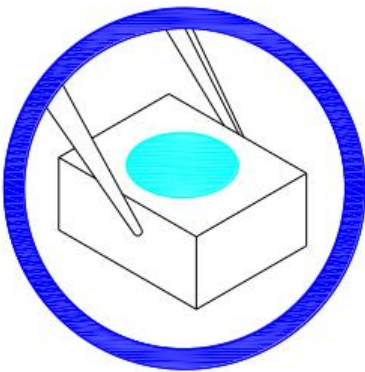

传真: +86 755 33580782

电话: +133 8037 7501 周小姐

地址: 中国广东省深圳市宝安区沙井镇和二二路中盛科技园4栋3楼