

广东信兆朗精密科技股份有限公司

地址：广东省佛山市顺德区容桂镇华天路7号

产品规格书

客户名称	BBJK	编号	A-5168	对应样品	XL-10258	版本号	A
产品名称	触摸弹簧			物料编码	A516802040001		
规格	0.4*12*9*6 圈 直筒双折脚						

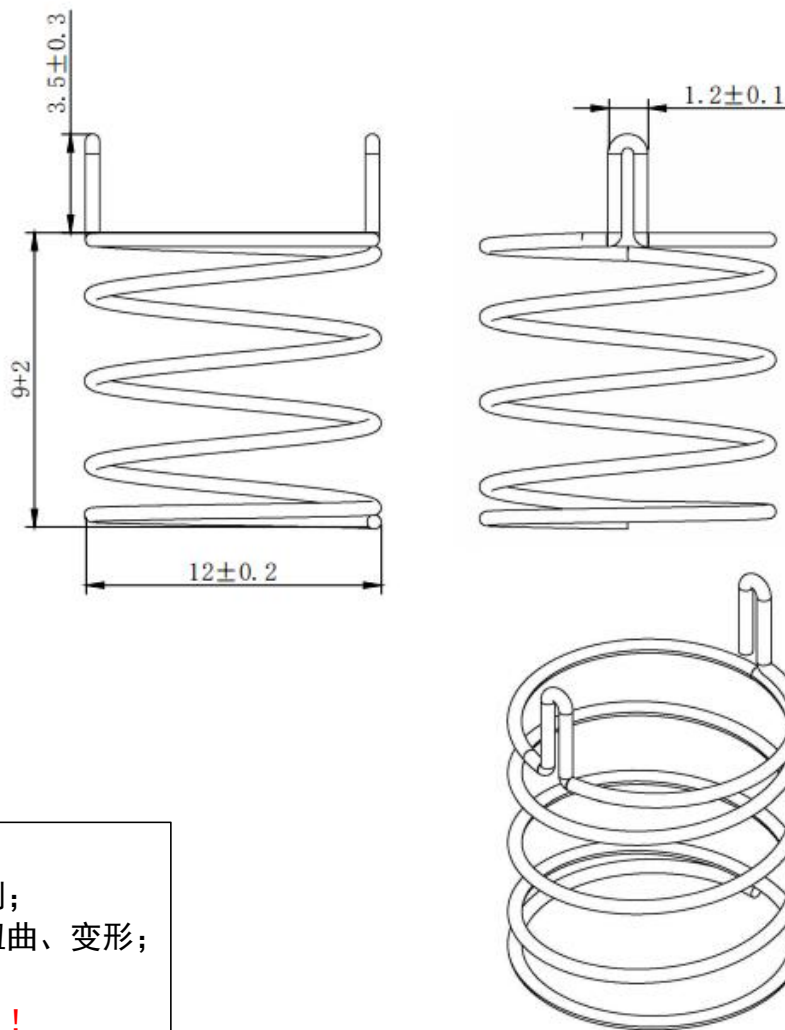

注意事项：

- 1、产品表面不能有毛刺；
- 2、产品不允许发黄、扭曲、变形；
- 3、尺寸单位：mm；
- 4、引脚要居中对称！！

Q 主要参数		生产工艺			变更事项	
材质	镍线	加工	1	弹簧成形	日期	变更信息
线径	0.4mm	清洗				
旋向	右	热处理				
总高度	9mm	表面处理				
总圈数	6圈 (±0.5圈)	防锈处理				
盐雾要求	24小时	包装	2	500PCS/包		
单重 (g)	0.225g					
编制		审核			批准	
陈钰昆 2022.11.22						

请在确认后，返回该件副本，正本请客户留档备案；如果在签名的副本返回之前，已接到该零件的订单，则认为已通过认定。